

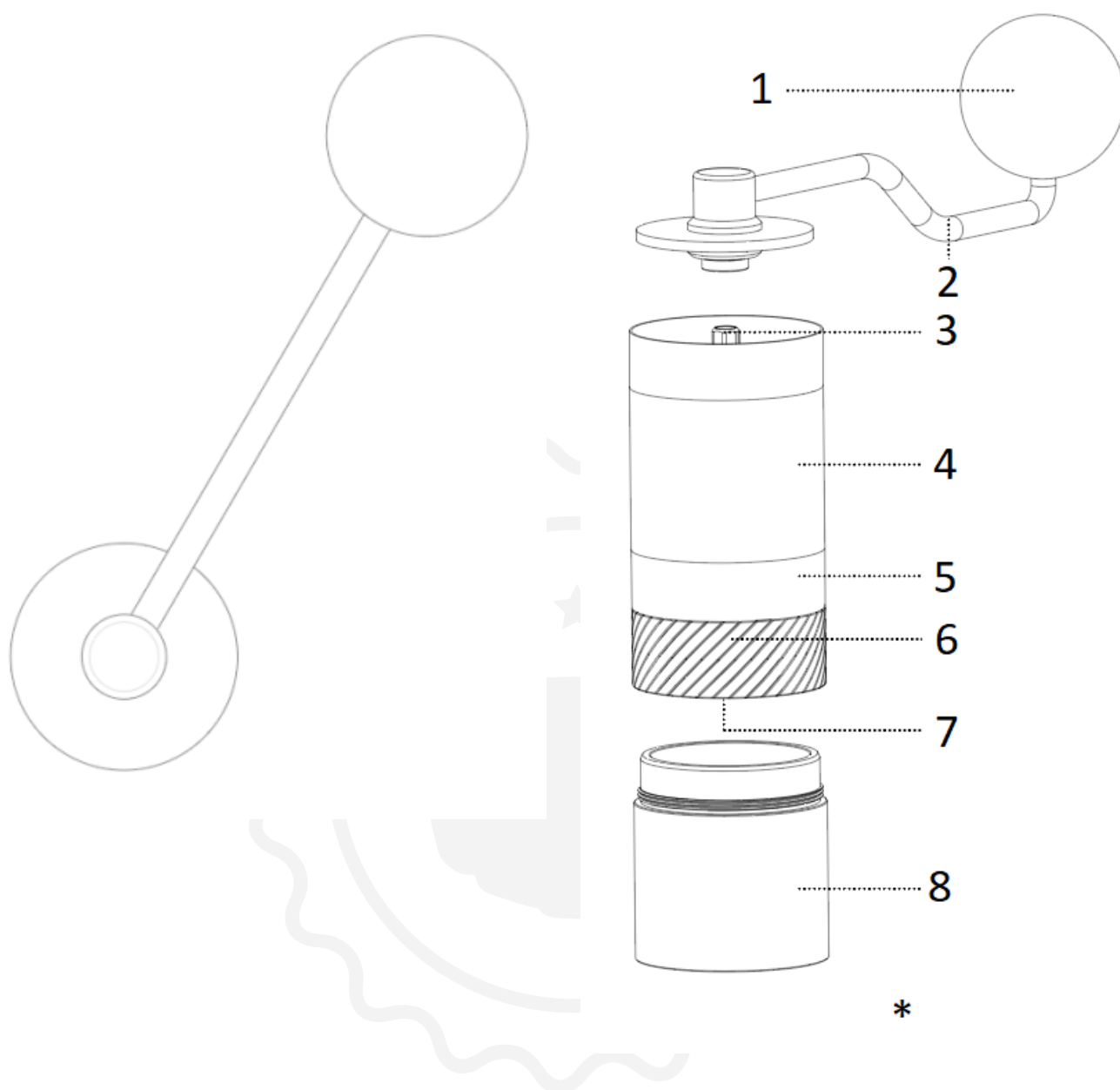

1Zpresso Q

Návod k použití

Rozšířené zobrazení



1. Kliko
2. Kliko
3. Centrální hřídel
4. Protiskluzová guma
5. Hlavní část
6. Burr
7. Vnitřní úprava
8. Přijímač

* Kapacita mletí: 15-20 g (v závislosti na druhu zrna)

Tento výrobek nemyjte ani nenamáčejte k čištění

Uživatelské pokyny

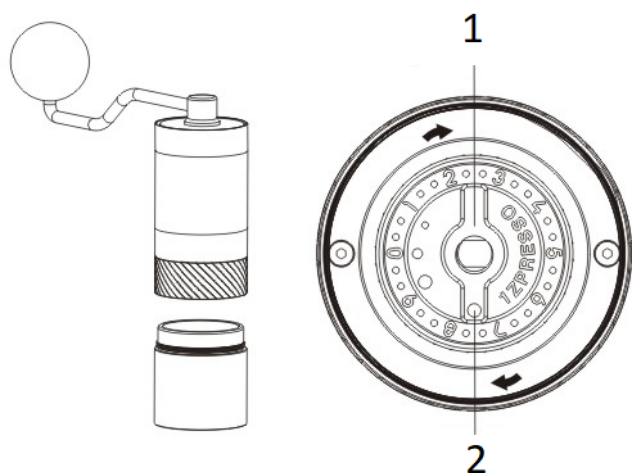

1. Vnitřní úprava

2. Tečka

Pro jemnější mletí otočte kolečko ve směru hodinových ručiček. Pro hrubší mletí otočte kolečko proti směru hodinových ručiček.

Nastavení stupně mletí

Otáčením **regulačního kolečka** ve směru hodinových ručiček nastavíte jemnější mletí a naopak.

1. Připevněte **kliku** a zajistěte její otáčení.
2. Otočte **nastavovací kolečko** ve směru hodinových ručiček na nejtěsnější bod. Číslo (#) vyznačené u tečky představuje počáteční bod/nulový bod. **POZNÁMKA:** Číslo (#) nemusí být 0.
3. Otočte **nastavovací kolečko proti směru hodinových ručiček** od nuly k požadovanému stupni mletí.
4. V jedné otáčce je 10 čísel/30 kliknutí; každá otáčka posune frézu o 0,75 mm.
5. Zbytky mletého mlýnku mohou způsobit, že nulové body budou odlišné.
6. Pro více informací o metodách vaření se prosím podívejte do návodu k nastavení mletí.

Mletí kávy

1. Sejměte rukojeť a vložte kávová zrna do zásobníku. Maximální kapacita je přibližně 20 g.
2. Kávová zrna mlejte ve směru hodinových ručiček s nasazenou rukojetí.

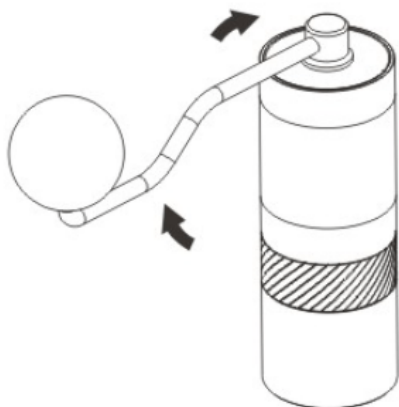

Stručný průvodce čištěním

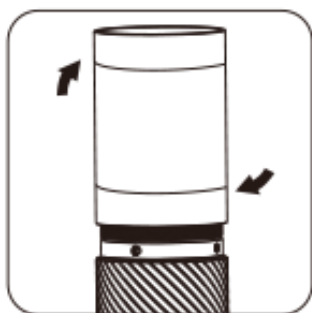

Odšroubujte mlýnek, abyste vyčistili hlavní části. Uchopte záchytnou miskou. jednou rukou a druhou rukou odšroubujte tělo ve směru hodinových ručiček.

Ujistěte se, že na závitu nezůstala žádná kávová sedlina a

Pro opětovnou montáž utáhněte těleso proti směru hodinových ručiček.

Průvodce hloubkovým čištěním

Demontáž



Všechny mlýnky 1Zpresso lze rozebrat bez použití nářadí.

Nainstalujte a dobře umístěte kliku, zajistěte ji proti otáčení a povolte.

otočte nastavovací kolečko proti směru hodinových ručiček, abyste jej vyjmuli.

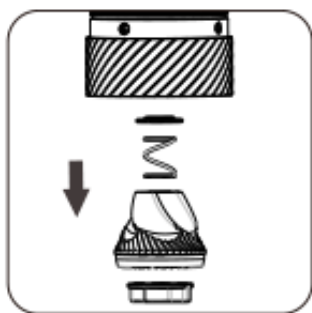

Seřizovací kolečko, vnitřní otřep, pružina a spodní víko ložiska

Ize vyčistit po vyjmutí nastavovacího kolečka.

Sejměte kliku, abyste uvolnili centrální hřídel z násypky.

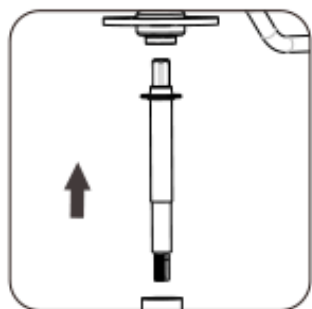

Každou část očistěte kartáčem a ofukovačem.

Znovusemontáž

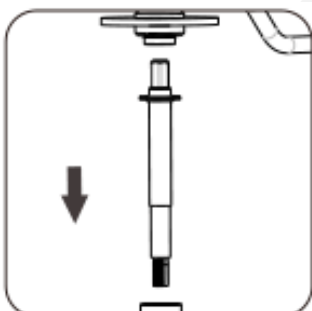

Zatlačte centrální hřídel zpět do násypky a upevněte kliku.

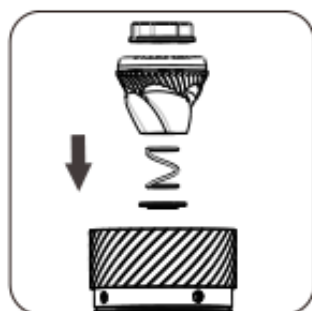

Vraťte součásti zpět ve správném pořadí: spodní víko ložiska

(konvexní strana směřující k ložisku), pružina, otřep a nastavovací kolečko.

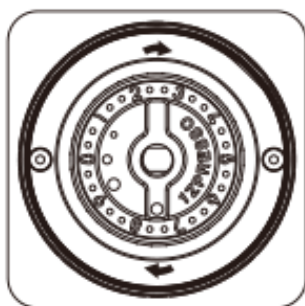

S pevně utaženou klikou utáhněte nastavovací kolečko ve směru hodinových ručiček na

Varování

Nepokoušejte se rozebírat ani odstraňovat následující součásti:

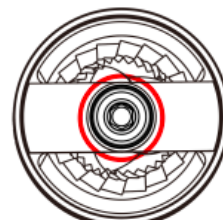
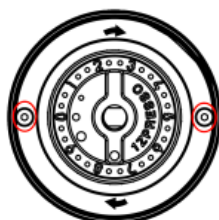

1. Jednotka s mlecím kroužkem a vnější mlecí kroužek
2. Šrouby
3. Ložiska připevněná k násypce

Skládací rukojeť (pro Q2 S)

Varování: Rukojeť nebude kryta zárukou, pokud je jakákoli její část rozebrána.

Jak složit?



Držte kliku poblíž dřevěné knoflíku a zatlačte ji dovnitř.



Otočte rukojeť ve směru hodinových ručiček až na doraz pro s

Jak se rozvinout?

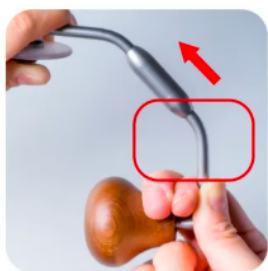

Držte kliku poblíž dřevěné knoflíku a zatlačte ji dovnitř.



Otočte rukojetí proti směru hodinových ručiček úplně pro rozl

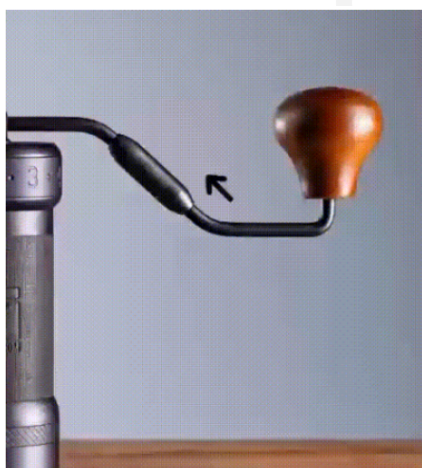

Opatření

- Mlýnek nečistěte a neomyjte vodou.
- Neotírejte mlýnek jinými rozpouštědly než vodou a alkoholem.
- Pro prodloužení životnosti jej uchovávejte v suchém prostředí.
- Řiďte se pokyny pro opětovnou montáž a ujistěte se, že jste komponenty umístili do správných pozic.
- Z bezpečnostních důvodů uchovávejte mlýnek mimo dosah dětí.

Záruka a způsob používání výrobku

Na produkty je poskytována standardní zákonem určená záruční doba. Tato záruka je nepřenosná a není možná kompenzace ve finanční hotovosti. Záruka se nevztahuje na produkty, které byly použity jinak, než je určeno v tomto návodu k použití.

Záruka se rovněž nevztahuje na:

- Poškození vyplývající z nevhodného používání, zanedbání péče nebo jakéhokoli jiného použití pro účely, které nejsou uvedeny v této příručce.
- Poškození vnějšího vzhledu, poškození způsobená korozí nebo postupným opotřebením.

Jakékoli zásahy nebo opravy nepovolnými osobami mají za následek zrušení záruky produktu.

Prodejce a dovozce: NajTrade s.r.o., Húskova 31, 04023 Košice, IČ: 50590502.

